

Freno de disco BR-M755

Consejos y sugerencias

A comienzos de este año se lanzó al mercado el freno de disco Shimano recibiendo una gran acogida.

A continuación, hemos recopilado una serie de sugerencias útiles para el montaje y mantenimiento.

Transporte

Cuando extraiga las ruedas para el transporte de la bicicleta, debe utilizar necesariamente el distanciador de la guarnición de freno.

Periodo de rodaje

Los frenos de disco necesitan un determinado periodo de rodaje, durante ese tiempo, la fuerza de frenada aumenta continuamente.

Medida de seguridad con la bicicleta invertida

No accione la maneta de freno cuando la bicicleta esté invertida. Si tiene que hacerlo alguna vez, puede ser necesario que sangre el sistema.

Montaje del disco

1. Utilice siempre tornillos y chapas de seguridad originales para fijar el disco al buje.
2. Apriete los tornillos en cruz (1 - 6).
3. Seguidamente, doble el borde de las chapas de seguridad (p.e. con un destornillador) sobre las cabezas de los tornillos.

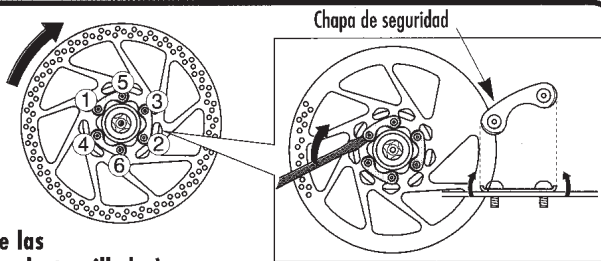

Par de apriete: 2 - 4 Nm

Montaje de la pinza portapastillas

Tenga en cuenta que para algunos cuadros y manillares es necesario para el montaje un adaptador (delantero: Y8B298040, trasero: Y8B298070). Si utiliza el adaptador delantero debe emplear el disco de freno de 170 mm.

1. Fije la pinza portapastillas con los tornillos apretándolos con la mano (se adjuntan dos longitudes a elegir). Al hacerlo compruebe que los tornillos no toquen el disco de freno.
2. Extraiga el distanciador de la guarnición de freno y monte la rueda con el disco fijado. La palanca del cierre rápido debe encontrarse en el lado opuesto del disco de freno, de otra manera podría interferir con el disco.
3. Extraiga la guarnición de freno y compruebe si el disco de freno está alineado y centrado entre la pinza portapastillas. Si no es así, ajústelo con las arandelas adjuntas de 0,2 y 0,5 mm. Seguidamente, apriete los tornillos de fijación con el par de apriete preestablecido (6-8 Nm). Presione completamente hacia atrás todos los pistones del freno y coloque las guarniciones de freno / muelle.
4. Accione el freno varias veces y compruebe que no roce nada.

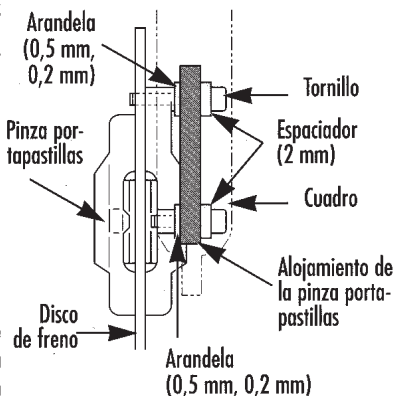

Par de apriete: 6 - 8 Nm

Seguro de la pinza portapastillas

Asegure los dos tornillos con el alambre.

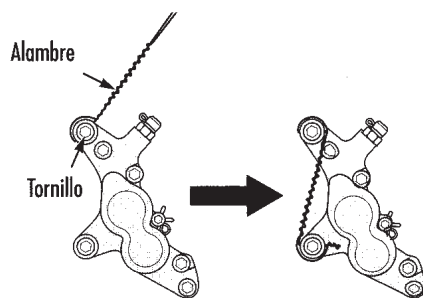

Limpieza del freno

Con toda seguridad, el freno se ensucia con el uso. Puede limpiar el freno simplemente con agua. El uso de limpiadores de frenos u otros líquidos limpiadores podría dañar las juntas de goma. Además, algunos pulverizadores contienen una proporción pequeña de aceite. No es necesario resaltar que en contacto con el disco o la guarnición de freno, el rendimiento puede disminuir. Si las guarniciones de freno se ensucian de aceite, debe cambiarlas.

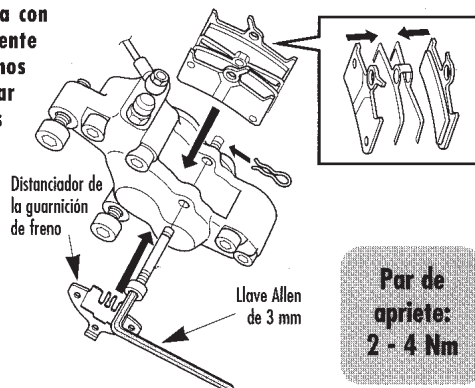

Cambio de las guarniciones de freno

Cuando las guarniciones de freno estén desgastadas hasta 0,5 mm o cuando los muelles de la guarnición de freno toquen el disco de freno, debe cambiar las guarniciones.

Para ello, proceda del modo siguiente:

1. Desmonte la rueda del cuadro. Quite las guarniciones de freno como se muestra en el dibujo (véase la limpieza del freno).
2. Limpie los pistones y el entorno.
3. Introduzca a presión los pistones dentro de los cilindros el máximo posible sin que se retuerzan.

4. A continuación instale las nuevas guarniciones de freno.
5. Monte la rueda en el cuadro.

Accione el freno varias veces y asegúrese de que las guarniciones no rocen.

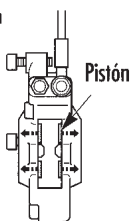

Ajuste de los pistones de freno

El mecanismo de las pinzas portapastillas funciona con cuatro pistones. Si estos pistones no trabajan con precisión o sobresalen, o bien si las guarniciones de freno tocan el disco, puede ajustar los pistones del modo siguiente:

1. Extraiga la rueda y las guarniciones de freno. Limpie los pistones y el entorno.
2. Introduzca a presión los pistones todo lo posible sin que se retuerzan.
3. A continuación instale las guarniciones de freno (curve el muelle ligeramente) y los distanciadores de las guarniciones.

4. Tire de la maneta de freno lo más firmemente posible. Repítalo varias veces hasta que los cuatro pistones vuelvan a su posición.
5. Extraiga los distanciadores de las guarniciones, monte la rueda y compruebe que nada roce. Si procede, compense con espaciadores (véase el montaje de la pinza portapastillas).

Consulte otras indicaciones en las instrucciones de montaje de Shimano.